

ร่างรายละเอียดขอบเขตของงานทั้งโครงการ (Terms of Reference : TOR)

๑. ข้อมูลเกี่ยวกับโครงการ

- ๑.๑ ชื่อโครงการ ประกวดราคาซื้อชุดครุภัณฑ์งานบ้านงานครัวประจำโรงอาหารคณะวิทยาศาสตร์ จำนวน ๑ ชุด ด้วยวิธีประกวดราคาอิเล็กทรอนิกส์ (e-bidding)
- ๑.๒ ความเป็นมา
- ๑.๓ วัตถุประสงค์
- ๑.๔ วงเงินงบประมาณ/วงเงินที่ได้รับจัดสรร ๑,๙๘๘,๐๐๐.๐๐ บาท (หนึ่งล้านเก้าแสนแปดหมื่นแปดพันบาทถ้วน)

๒. คุณสมบัติของผู้ยื่นข้อเสนอ

- ๒.๑ มีความสามารถตามกฎหมาย
- ๒.๒ ไม่เป็นบุคคลล้มละลาย
- ๒.๓ ไม่อยู่ระหว่างเลิกกิจการ
- ๒.๔ ไม่เป็นบุคคลซึ่งอยู่ระหว่างถูกระงับการยื่นข้อเสนอหรือทำสัญญากับหน่วยงานของรัฐไว้ชั่วคราวตามที่ประกาศเผยแพร่ในระบบเครือข่ายสารสนเทศของกรมบัญชีกลาง
- ๒.๕ ไม่เป็นบุคคลซึ่งถูกระงับชื่อไว้ในบัญชีรายชื่อผู้ทำงานและได้แจ้งเวียนชื่อให้เป็นผู้ทำงานของหน่วยงานของรัฐในระบบเครือข่ายสารสนเทศของกรมบัญชีกลาง ซึ่งรวมถึงนิติบุคคลที่ผู้ทำงานเป็นหุ้นส่วนผู้จัดการ กรรมการผู้จัดการ ผู้บริหาร ผู้มีอำนาจในการดำเนินงานในกิจการของนิติบุคคลนั้นด้วย
- ๒.๖ มีคุณสมบัติและไม่มีลักษณะต้องห้ามตามที่คณะกรรมการนโยบายการจัดซื้อจัดจ้างและการบริหารพัสดุภาครัฐกำหนดในราชกิจจานุเบกษา
- ๒.๗ เป็นนิติบุคคล ผู้มีอาชีพขายพัสดุที่ประกวดราคาอิเล็กทรอนิกส์ดังกล่าว
- ๒.๘ ไม่เป็นผู้มีผลประโยชน์ร่วมกันกับผู้ยื่นข้อเสนอรายอื่นที่เข้ายื่นข้อเสนอให้แก่ สถาบันเทคโนโลยีพระจอมเกล้าเจ้าคุณทหารลาดกระบัง ณ วันประกาศประกวดราคาอิเล็กทรอนิกส์หรือไม่เป็นผู้กระทำการอันเป็นการขัดขวางการแข่งขันราคาอย่างเป็นธรรม ในการเสนอราคาครั้งนี้
- ๒.๙ ไม่เป็นผู้ได้รับเอกสิทธิ์หรือความคุ้มกัน ซึ่งอาจปฏิเสธไม่ยอมขึ้นศาลไทย เว้นแต่รัฐบาลของผู้ยื่นข้อเสนอได้มีคำสั่งสละเอกสิทธิ์และความคุ้มกันเช่นนั้น
- ๒.๑๐ ผู้ยื่นข้อเสนอที่ยื่นข้อเสนอในรูปแบบของ "กิจการร่วมค้า" ต้องมีคุณสมบัติดังนี้
กิจการร่วมค้าที่ยื่นข้อเสนอ ผู้เข้าร่วมค้าทุกรายจะต้องมีคุณสมบัติครบถ้วนตามเงื่อนไขที่กำหนดไว้ในเอกสารเชิญชวน เว้นแต่ในกรณีกิจการร่วมค้าที่มีข้อตกลงระหว่างผู้เข้าร่วมค้ากำหนดให้ผู้เข้าร่วมค้ารายใดรายหนึ่งเป็นผู้เข้าร่วมค้าหลัก กิจการร่วมค่านั้นสามารถใช้ผลงานของผู้เข้าร่วมค้าหลักรายเดียวเป็นก่อสร้างของกิจการร่วมค้าที่ยื่นข้อเสนอ
กรณีมีข้อตกลงระหว่างผู้เข้าร่วมค้ากำหนดให้ผู้เข้าร่วมค้ารายใดรายหนึ่งเป็นผู้เข้าร่วมค้าหลัก ข้อ

ตกลงดังกล่าวจะต้องมีการกำหนดสัดส่วนหน้าที่ และความรับผิดชอบในปริมาณงาน สิ่งของ หรือมูลค่าตามสัญญา มากกว่าผู้เข้าร่วมค้ารายอื่นทุกราย

๒.๑๑ ผู้ยื่นข้อเสนอต้องลงทะเบียนที่มีข้อมูลถูกต้องครบถ้วนในระบบจัดซื้อจัดจ้างภาครัฐด้วยอิเล็กทรอนิกส์ (Electronic Government Procurement : e-GP) ของกรมบัญชีกลาง

๒.๑๒ ผู้ยื่นข้อเสนอต้องมีมูลค่าสุทธิของกิจการ ดังนี้

(๑) กรณีผู้ยื่นข้อเสนอเป็นนิติบุคคลที่จัดตั้งขึ้นตามกฎหมายไทยซึ่งได้จดทะเบียนเกินกว่า ๑ ปี ต้องมีมูลค่าสุทธิของกิจการ จากผลต่างระหว่างสินทรัพย์สุทธิหักด้วยหนี้สินสุทธิ ที่ปรากฏในงบแสดงฐานะการเงินที่มีการตรวจรับรองแล้ว ซึ่งจะต้องแสดงค่าเป็นบวกติดต่อกันเป็นระยะเวลา ๑ ปีสุดท้ายก่อนวันยื่นข้อเสนอ

(๒) กรณีผู้ยื่นข้อเสนอเป็นนิติบุคคลที่จัดตั้งขึ้นตามกฎหมายไทย ซึ่งยังไม่มีงบแสดงฐานะการเงินกับกรมพัฒนาธุรกิจการค้า ให้พิจารณาการกำหนดมูลค่าของทุนจดทะเบียน โดยผู้ยื่นข้อเสนอต้องมีทุนจดทะเบียนที่เรียกชำระมูลค่าหุ้นแล้ว ณ วันที่ยื่นข้อเสนอ ไม่ต่ำกว่า ๑ ล้านบาท

(๓) กรณีผู้ยื่นข้อเสนอเป็นบุคคลธรรมดา ต้องมีมูลค่าสุทธิของกิจการ โดยพิจารณาจากบัญชีเงินฝากธนาคาร ณ วันยื่นข้อเสนอ โดยต้องมีเงินฝากเป็นบวกในมูลค่า ๑ ใน ๔ ของมูลค่างบประมาณที่ยื่นข้อเสนอในครั้งนั้น และหากเป็นผู้ชนะการจัดซื้อจัดจ้างหรือเป็นผู้ได้รับการคัดเลือกจะต้องแสดงบัญชีเงินฝากที่มีมูลค่าดังกล่าวอีกครั้งหนึ่งในวันลงนามในสัญญา

(๔) กรณีที่ผู้ยื่นข้อเสนอไม่มีมูลค่าสุทธิของกิจการและทุนจดทะเบียน หรือมีแต่ไม่เพียงพอที่จะเข้ายื่นข้อเสนอ ผู้ยื่นข้อเสนอสามารถขอวงเงินสินเชื่อเพื่อมาสนับสนุนให้มูลค่าสุทธิ ของกิจการ (Net Worth) ไม่ติดลบ หรือให้มีสภาพคล่องที่เพียงพอต่อการยื่นข้อเสนอ โดยต้องมีวงเงินสินเชื่อ ๑ ใน ๔ ของมูลค่างบประมาณที่ยื่นข้อเสนอในครั้งนั้น (สินเชื่อที่ธนาคารภายในประเทศ หรือบริษัทเงินทุนหรือบริษัทเงินทุนหลักทรัพย์ที่ได้รับอนุญาตให้ประกอบกิจการเงินทุนเพื่อการพาณิชย์ และประกอบธุรกิจ ค้าประกัน ตามประกาศของธนาคารแห่งประเทศไทย ตามรายชื่อบริษัทเงินทุนที่ธนาคารแห่งประเทศไทย แจ้งเวียนให้ทราบ โดยพิจารณาจากยอดเงินรวมของวงเงินสินเชื่อที่สำนักงานใหญ่รับรอง หรือที่สำนักงานสาขารับรอง (กรณีได้รับมอบอำนาจจากสำนักงานใหญ่) ซึ่งออกให้แก่ผู้ยื่นข้อเสนอ นับถึงวันยื่นข้อเสนอไม่เกิน ๙๐ วัน)

(๕) กรณีตาม (๑) - (๔) ยกเว้นสำหรับกรณีดังต่อไปนี้

(๕.๑) กรณีที่ผู้ยื่นข้อเสนอเป็นหน่วยงานของรัฐ

(๕.๒) นิติบุคคลที่จัดตั้งขึ้นตามกฎหมายไทยที่อยู่ระหว่างการฟื้นฟูกิจการ ตามพระราชบัญญัติล้มละลาย (ฉบับที่ ๑๐) พ.ศ. ๒๕๖๑

๓. รายละเอียดคุณลักษณะเฉพาะของพัสดุที่จะดำเนินการจัดซื้อ และเอกสารแนบท้ายอื่น ๆ

เอกสารแนบ ๑ TOR ชุดครุภัณฑ์งานบ้านงานครัวประจำโรงอาหารคณะวิทยาศาสตร์ จำนวน ๑ ชุด

๔. กำหนดเวลาส่งมอบพัสดุ

ระยะเวลาส่งมอบ ๑๒๐ วัน นับถัดจากวันลงนามในสัญญา

๕. งวดงานและการจ่ายเงิน

สถาบันเทคโนโลยีพระจอมเกล้าเจ้าคุณทหารลาดกระบัง จะจ่ายค่าสิ่งของซึ่งได้รวมภาษีมูลค่าเพิ่ม ตลอด

จนกาซื้อกรอื่น ๆ และค่าใช้จ่ยทั้งปวงแล้วให้แก่ผู้ยื่นข้อเสนอที่ได้รับการคัดเลือกให้เป็นผู้ขาย เมื่อผู้ขายได้ส่งมอบสิ่งของได้ครบถ้วนตามสัญญาซื้อขายหรือข้อตกลงเป็นหนังสือ และสถาบันเทคโนโลยีพระจอมเกล้าเจ้าคุณทหารลาดกระบังได้ตรวจรับมอบสิ่งของไว้เรียบร้อยแล้ว

๖. หลักเกณฑ์ในการพิจารณาคัดเลือกข้อเสนอ

ในการพิจารณาคัดเลือกผู้ชนะการยื่นข้อเสนอ สถาบันเทคโนโลยีพระจอมเกล้าเจ้าคุณทหารลาดกระบัง จะพิจารณาตัดสินโดยใช้หลักเกณฑ์ราคา

๗. อัตราค่าปรับ

อัตราค่าปรับกำหนดให้คิดในอัตราร้อยละ ๐.๒๐ ของราคาค่าสิ่งของที่ยังไม่ได้รับมอบต่อวัน

๘. การกำหนดระยะเวลารับประกันความชำรุดบกพร่อง

ผู้ชนะการเสนอราคาจะต้องรับประกันความชำรุดบกพร่องของสิ่งของที่ซื้อเป็นเวลา ๕ ปีนับถัดจากวันที่ผู้ซื้อได้รับมอบสิ่งของทั้งหมดไว้โดยถูกต้องครบถ้วนตามสัญญา โดยภายในกำหนดระยะเวลาดังกล่าวหาสิ่งของตามสัญญานี้เกิดชำรุดบกพร่องหรือขัดข้อง อันเนื่องมาจากการใช้งานตามปกติ ผู้ขายจะต้องจัดการซ่อมแซมหรือแก้ไขให้อยู่ในสภาพที่ใช้การได้ดีดังเดิมภายใน ๗ วัน นับถัดจากวันที่ได้รับแจ้งจากผู้ซื้อ โดยไม่คิดค่าใช้จ่ายใดๆทั้งสิ้น

กำหนดรายละเอียดชุดครุภัณฑ์งานบ้านงานครัวประจำโรงอาหารคณะวิทยาศาสตร์
ประจำปีงบประมาณ 2568
คณะวิทยาศาสตร์ สถาบันเทคโนโลยีพระจอมเกล้าเจ้าคุณทหารลาดกระบัง

1. รายการจัดซื้อ ชุดครุภัณฑ์งานบ้านงานครัวประจำโรงอาหารคณะวิทยาศาสตร์ จำนวน 1 ชุด
2. กำหนดรายละเอียดและขอบเขตของชุดครุภัณฑ์งานบ้านงานครัวประจำโรงอาหารคณะวิทยาศาสตร์ จำนวน 1 ชุด ประกอบด้วย
 - 2.1 โต๊ะรับประทานอาหาร จำนวน 205 ตัว
 - 2.2 เก้าอี้รับประทานอาหาร จำนวน 635 ตัว

กำหนดรายละเอียดและคุณลักษณะทั่วไป ดังนี้

- 2.1 โต๊ะรับประทานอาหาร
 - (1) ขนาดไม่น้อยกว่า : กว้าง 750 มม. x ลึก 750 มม. x สูง 740 มม.
 - (2) แผ่นหน้าโต๊ะ : ผลิตจากไม้ Particle board เป็นเกรด E1 ดีกว่าหรือเทียบเท่า ความหนาไม่น้อยกว่า 25 มม. ปิดผิวด้วย Melamine Resin Film ปิดขอบด้วย พีวีซี หนาไม่น้อยกว่า 1 มม.
 - (3) โครงขา : ผลิตจากเหล็กขากกลม ขนาดเส้นผ่านศูนย์กลางไม่น้อยกว่า 65 มม. หนาไม่น้อยกว่า 1 มม. พ่นเคลือบสีชนิด Powder Coat ฐานเป็นเหล็ก เส้นผ่านศูนย์กลางภายนอกไม่น้อยกว่า 400 มม. ทำจากเหล็ก หนาไม่น้อยกว่า 6 มม.
- 2.2 เก้าอี้รับประทานอาหาร
 - (1) ขนาดไม่น้อยกว่า : กว้าง 420 มม. x ลึก 400 มม. x สูง 800 มม.
 - (2) โครงพนักพิงและที่นั่ง : ผลิตจากวัสดุพอลิโพรไพลีน (Polypropylene) และเส้นใยแก้ว (Fiber Glass) ฉีดขึ้นรูปขึ้นเดียว
 - (3) โครงขา : ผลิตจากวัสดุพอลิโพรไพลีน (Polypropylene) และเส้นใยแก้ว (Fiber Glass) ฉีดขึ้นรูปขึ้นเดียว ขนาดเส้นผ่านศูนย์กลางไม่น้อยกว่า 20 มม.
 - (4) สามารถรองรับน้ำหนักได้ไม่น้อยกว่า 120 กิโลกรัม โดยมีเอกสารรับรองจากผู้ผลิตหรือผู้จัดจำหน่าย
 - (5) สามารถซ้อนเก็บได้ไม่น้อยกว่า 5 ตัว
3. เงื่อนไขการเสนอราคา
เสนอราคาพร้อมติดตั้ง (Turn Key) และตีเลขทะเบียนครุภัณฑ์แล้วเสร็จทั้งหมด
4. เงื่อนไขและข้อกำหนดอื่นๆ
 - 4.1 สีและวัสดุเลือกภายหลังโดยผู้จัดซื้อ
 - 4.2 ต้องเป็นผลิตภัณฑ์ที่ผ่านการรับรองมาตรฐานสากล GREENGUARD GOLD (มาตรฐานผลิตภัณฑ์ปลอดภัยต่อผู้อยู่อาศัย เป็นมิตรต่อสิ่งแวดล้อม เหมาะกับการใช้ในสถานศึกษา โรงพยาบาล และสถานสุขภาพต่าง ๆ) รวมถึงต้องเป็นผลิตภัณฑ์ที่ผลิตโดยโรงงานที่ผ่านการรับรองมาตรฐาน ISO 9001 , ISO 14001 ดีกว่าหรือเทียบเท่า โดยมีเอกสารรับรองจากผู้ผลิตหรือผู้จัดจำหน่าย

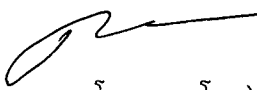
(ผศ.ดร.ภาณุพล โขลกนกระโทก)
ประธานกรรมการ

(นายคมสัน สืบสุข)
กรรมการ

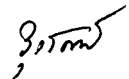
(นางสาวรุ่งรัตน์ จิตริขันธ์)
กรรมการและเลขานุการ

5. สถานที่ติดตั้ง

โรงอาหาร คณะวิทยาศาสตร์ สถาบันเทคโนโลยีพระจอมเกล้าเจ้าคุณทหารลาดกระบัง

6. การรับประกัน

6.1 ต้องเป็นผลิตภัณฑ์ใหม่ ไม่ผ่านการใช้งานมาก่อน

6.2 การรับประกันได้ะรับประทานอาหาร เป็นระยะเวลา 5/2 ปี

- ประกัน 5 ปี
 - โครงสร้างความแข็งแรง การบิด งอ ของโครงขาเหล็ก
 - ผิวของชิ้นส่วนโลหะหลุดลอก
- ประกัน 2 ปี
 - ตัวล็อก
 - ไม้หน้าท้อปีเตอร์แอน - หลุดลอก

6.3 การรับประกันเก้าอี้รับประทานอาหาร เป็นระยะเวลา 5 ปี

- ประกัน 5 ปี เฉพาะวัสดุพอลิโพรไพลีน (Polypropylene)

7. กำหนดระยะเวลาในการส่งมอบงาน ไม่เกิน 120 วัน นับจากวันที่ลงนามในสัญญา



(ผศ.ดร.ภานุพล โชลนกระโทก)
ประธานกรรมการ



(นายคมสัน สืบสุข)
กรรมการ



(นางสาวรุ่งรัตน์ จิตรีพันธ์)
กรรมการและเลขานุการ

แบบรูปรายการ

รายการที่ 2.1 โต๊ะรับประทานอาหาร

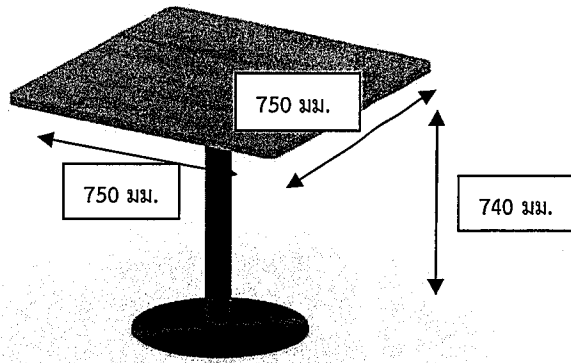

รายการที่ 2.2 เก้าอี้รับประทานอาหาร

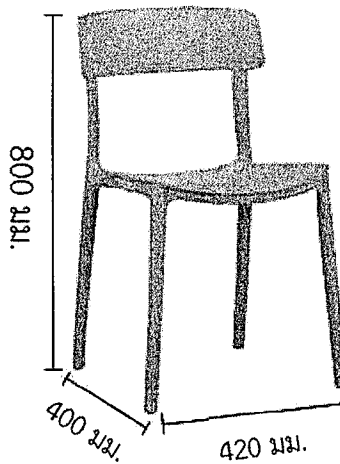

(ผศ.ดร.ภาณุพล โขลกกระโทก)
ประธานกรรมการ

(นายคมสัน สืบสุข)
กรรมการ

วิมล
(นางสาวรุ่งรัตน์ จิตรีพันธ์)
กรรมการและเลขานุการ