

ร่างรายละเอียดขอบเขตของงานทั้งโครงการ (Terms of Reference : TOR)

๑. ข้อมูลเกี่ยวกับโครงการ

๑.๑ ชื่อโครงการ ประกวดราคาซื้อชุดครุภัณฑ์สำนักงานประจำอาคารเรียนรวม ๒ ชั้น และ Coworking space อาคารสโมสรนักศึกษาคณะวิทยาศาสตร์ จำนวน ๑ ชุด ด้วยวิธีประกวดราคาอิเล็กทรอนิกส์ (e-bidding)

๑.๒ ความเป็นมา

๑.๓ วัตถุประสงค์

๑.๔ วงเงินงบประมาณ/วงเงินที่ได้รับจัดสรร ๑,๑๕๐,๐๐๐.๐๐ บาท (หนึ่งล้านหนึ่งแสนห้าหมื่นบาทถ้วน)

๒. คุณสมบัติของผู้ยื่นข้อเสนอ

๒.๑ มีความสามารถตามกฎหมาย

๒.๒ ไม่เป็นบุคคลล้มละลาย

๒.๓ ไม่อยู่ระหว่างเลิกกิจการ

๒.๔ ไม่เป็นบุคคลซึ่งอยู่ระหว่างถูกระงับการยื่นข้อเสนอหรือทำสัญญากับหน่วยงานของรัฐไว้ชั่วคราวตามที่ประกาศเผยแพร่ในระบบเครือข่ายสารสนเทศของกรมบัญชีกลาง

๒.๕ ไม่เป็นบุคคลซึ่งถูกระงับชื่อไว้ในบัญชีรายชื่อผู้ทำงานและได้แจ้งเวียนชื่อให้เป็นผู้ทำงานของหน่วยงานของรัฐในระบบเครือข่ายสารสนเทศของกรมบัญชีกลาง ซึ่งรวมถึงนิติบุคคลที่ผู้ทำงานเป็นหุ้นส่วนผู้จัดการ กรรมการผู้จัดการ ผู้บริหาร ผู้มีอำนาจในการดำเนินงานในกิจการของนิติบุคคลนั้นด้วย

๒.๖ มีคุณสมบัติและไม่มีลักษณะต้องห้ามตามที่คณะกรรมการนโยบายการจัดซื้อจัดจ้างและการบริหารพัสดุภาครัฐกำหนดในราชกิจจานุเบกษา

๒.๗ เป็นนิติบุคคล ผู้มีอาชีพขายพัสดุที่ประกวดราคาอิเล็กทรอนิกส์ดังกล่าว

๒.๘ ไม่เป็นผู้มีผลประโยชน์ร่วมกันกับผู้ยื่นข้อเสนอรายอื่นที่เข้ายื่นข้อเสนอให้แก่ สถาบันเทคโนโลยีพระจอมเกล้าเจ้าคุณทหารลาดกระบัง ณ วันประกาศประกวดราคาอิเล็กทรอนิกส์หรือไม่เป็นผู้กระทำการอันเป็นการขัดขวางการแข่งขันราคาอย่างเป็นธรรม ในการเสนอราคาครั้งนี้

๒.๙ ไม่เป็นผู้ได้รับเอกสิทธิ์หรือความคุ้มกัน ซึ่งอาจปฏิเสธไม่ยอมขึ้นศาลไทย เว้นแต่รัฐบาลของผู้ยื่นข้อเสนอได้มีคำสั่งสละเอกสิทธิ์และความคุ้มกันเช่นนั้น

๒.๑๐ ผู้ยื่นข้อเสนอที่ยื่นข้อเสนอในรูปแบบของ "กิจการร่วมค้า" ต้องมีคุณสมบัติดังนี้

กิจการร่วมค้าที่ยื่นข้อเสนอ ผู้เข้าร่วมค้าทุกรายจะต้องมีคุณสมบัติครบถ้วนตามเงื่อนไขที่กำหนดไว้ในเอกสารเชิญชวน เว้นแต่ในกรณีกิจการร่วมค้าที่มีข้อตกลงระหว่างผู้เข้าร่วมค้ากำหนดให้ผู้เข้าร่วมค้ารายใดรายหนึ่งเป็นผู้เข้าร่วมค้าหลัก กิจการร่วมค่านั้นสามารถใช้ผลงานของผู้เข้าร่วมค้าหลักรายเดียวเป็นก่อสร้างของกิจการร่วมค้าที่ยื่นข้อเสนอ

กรณีมีข้อตกลงระหว่างผู้เข้าร่วมค้ากำหนดให้ผู้เข้าร่วมค้ารายใดรายหนึ่งเป็นผู้เข้าร่วมค้าหลัก ข้อ

ตกลงดังกล่าวจะต้องมีการกำหนดสัดส่วนหน้าที่ และความรับผิดชอบในปริมาณงาน สิ่งของ หรือมูลค่าตามสัญญา มากกว่าผู้เข้าร่วมคํารายอื่นทุกราย

๒.๑๑ ผู้ยื่นข้อเสนอต้องลงทะเบียนที่มีข้อมูลถูกต้องครบถ้วนในระบบจัดซื้อจัดจ้างภาครัฐด้วยอิเล็กทรอนิกส์ (Electronic Government Procurement : e-GP) ของกรมบัญชีกลาง

๒.๑๒ ผู้ยื่นข้อเสนอต้องมีมูลค่าสุทธิของกิจการ ดังนี้

(๑) กรณีผู้ยื่นข้อเสนอเป็นนิติบุคคลที่จัดตั้งขึ้นตามกฎหมายไทยซึ่งได้จดทะเบียนเกินกว่า ๑ ปี ต้องมีมูลค่าสุทธิของกิจการ จากผลต่างระหว่างสินทรัพย์สุทธิหักด้วยหนี้สินสุทธิ ที่ปรากฏในงบแสดงฐานะการเงินที่มีการตรวจรับรองแล้ว ซึ่งจะต้องแสดงค่าเป็นบวกติดต่อกันเป็นระยะเวลา ๑ ปีสุดท้ายก่อนวันยื่นข้อเสนอ

(๒) กรณีผู้ยื่นข้อเสนอเป็นนิติบุคคลที่จัดตั้งขึ้นตามกฎหมายไทย ซึ่งยังไม่มีกิจการรายงานงบแสดงฐานะการเงินกับกรมพัฒนาธุรกิจการค้า ให้พิจารณาการกำหนดมูลค่าของทุนจดทะเบียน โดยผู้ยื่นข้อเสนอจะต้องมีทุนจดทะเบียนที่เรียกชำระมูลค่าหุ้นแล้ว ณ วันที่ยื่นข้อเสนอ ไม่ต่ำกว่า ๑ ล้านบาท

(๓) กรณีผู้ยื่นข้อเสนอเป็นบุคคลธรรมดา ต้องมีมูลค่าสุทธิของกิจการ โดยพิจารณาจากบัญชีเงินฝากธนาคาร ณ วันยื่นข้อเสนอ โดยต้องมีเงินฝากเป็นบวกในมูลค่า ๑ ใน ๔ ของมูลค่างบประมาณที่ยื่นข้อเสนอในครั้งนั้น และหากเป็นผู้ชนะการจัดซื้อจัดจ้างหรือเป็นผู้ได้รับการคัดเลือกจะต้องแสดงบัญชีเงินฝากที่มีมูลค่าดังกล่าวอีกครั้งหนึ่งในวันลงนามในสัญญา

(๔) กรณีที่ผู้ยื่นข้อเสนอไม่มีมูลค่าสุทธิของกิจการและทุนจดทะเบียน หรือมีแต่ไม่เพียงพอที่จะเข้ายื่นข้อเสนอ ผู้ยื่นข้อเสนอสามารถขอวงเงินสินเชื่อเพื่อมาสนับสนุนให้มูลค่าสุทธิ ของกิจการ (Net Worth) ไม่ติดลบ หรือให้มีสภาพคล่องที่ดีจนเพียงพอต่อการยื่นข้อเสนอ โดยต้องมีวงเงินสินเชื่อ ๑ ใน ๔ ของมูลค่างบประมาณที่ยื่นข้อเสนอในครั้งนั้น (สินเชื่อที่ธนาคารภายในประเทศ หรือบริษัทเงินทุนหรือบริษัทเงินทุนหลักทรัพย์ที่ได้รับอนุญาตให้ประกอบกิจการเงินทุนเพื่อการพาณิชย์ และประกอบธุรกิจ ค้ำประกัน ตามประกาศของธนาคารแห่งประเทศไทย ตามรายชื่อบริษัทเงินทุนที่ธนาคารแห่งประเทศไทย แจ้งเวียนให้ทราบ โดยพิจารณาจากยอดเงินรวมของวงเงินสินเชื่อที่สำนักงานใหญ่รับรอง หรือที่สำนักงานสาขารับรอง (กรณีได้รับมอบอำนาจจากสำนักงานใหญ่) ซึ่งออกให้แก่ผู้ยื่นข้อเสนอ นับถึงวันยื่นข้อเสนอไม่เกิน ๙๐ วัน)

(๕) กรณีตาม (๑) - (๔) ยกเว้นสำหรับกรณีดังต่อไปนี้

(๕.๑) กรณีที่ผู้ยื่นข้อเสนอเป็นหน่วยงานของรัฐ

(๕.๒) นิติบุคคลที่จัดตั้งขึ้นตามกฎหมายไทยที่อยู่ระหว่างการฟื้นฟูกิจการ ตามพระราชบัญญัติล้มละลาย (ฉบับที่ ๑๐) พ.ศ. ๒๕๖๑

๓. รายละเอียดคุณลักษณะเฉพาะของพัสดุที่จะดำเนินการจัดซื้อ และเอกสารแนบท้ายอื่น ๆ

เอกสารแนบ ๑ TOR ชุดครุภัณฑ์สำนักงานประจำอาคารเรียนรวม ๒ ชั้น และ Coworking space อาคารสโมสรนักศึกษาคณะวิทยาศาสตร์ จำนวน ๑ ชุด

๔. กำหนดเวลาส่งมอบพัสดุ

ระยะเวลาส่งมอบ ๑๒๐ วัน นับถัดจากวันลงนามในสัญญา

๕. งวดงานและการจ่ายเงิน

สถาบันเทคโนโลยีพระจอมเกล้าเจ้าคุณทหารลาดกระบัง จะจ่ายค่าสิ่งของซึ่งได้รวมภาษีมูลค่าเพิ่ม ตลอด จนภาษีอากรอื่น ๆ และค่าใช้จ่ายที่ส่งแล้วให้แก่ผู้ยื่นข้อเสนอที่ได้รับการคัดเลือกให้เป็นผู้ขาย เมื่อผู้ขายได้ส่ง มอบสิ่งของได้ครบถ้วนตามสัญญาซื้อขายหรือข้อตกลงเป็นหนังสือ และสถาบันเทคโนโลยีพระจอมเกล้าเจ้าคุณ ทหารลาดกระบังได้ตรวจรับมอบสิ่งของไว้เรียบร้อยแล้ว

๖. หลักเกณฑ์ในการพิจารณาคัดเลือกข้อเสนอ

ในการพิจารณาคัดเลือกผู้ชนะการยื่นข้อเสนอ สถาบันเทคโนโลยีพระจอมเกล้าเจ้าคุณทหารลาดกระบัง จะ พิจารณาตัดสินโดยใช้หลักเกณฑ์ราคา

๗. อัตราค่าปรับ

อัตราค่าปรับกำหนดให้คิดในอัตราร้อยละ ๐.๒๐ ของราคาค่าสิ่งของที่ยังไม่ได้รับมอบต่อวัน

๘. การกำหนดระยะเวลารับประกันความชำรุดบกพร่อง

ผู้ชนะการเสนอราคาจะต้องรับประกันความชำรุดบกพร่องของสิ่งของที่ซื้อเป็นเวลา ๕ ปีนับถัดจากวันที่ผู้ ซื้อ ได้รับมอบสิ่งของทั้งหมดไว้โดยถูกต้องครบถ้วนตามสัญญา โดยภายในกำหนดระยะเวลาดังกล่าวหาก สิ่งของตามสัญญานี้เกิดชำรุดบกพร่องหรือขัดข้อง อันเนื่องมาจากการใช้งานตามปกติ ผู้ขายจะต้องจัดการ ซ่อมแซมหรือแก้ไขให้อยู่ในสภาพที่ใช้งานได้ดีดังเดิมภายใน ๗ วัน นับถัดจากวันที่ได้รับแจ้งจากผู้ซื้อ โดยไม่คิด ค่าใช้จ่ายใดๆทั้งสิ้น

กำหนดรายละเอียดชุดครุภัณฑ์สำนักงานประจำอาคารเรียนรวม 2 ชั้น และ Coworking space
อาคารสโมสรนักศึกษาคณะวิทยาศาสตร์ ประจำปีงบประมาณ 2568
คณะวิทยาศาสตร์ สถาบันเทคโนโลยีพระจอมเกล้าเจ้าคุณทหารลาดกระบัง

1. รายการจัดซื้อ ชุดครุภัณฑ์สำนักงานประจำอาคารเรียนรวม 2 ชั้น และ Coworking space อาคารสโมสรนักศึกษาคณะวิทยาศาสตร์ จำนวน 1 ชุด
2. กำหนดรายละเอียดและขอบเขตของชุดครุภัณฑ์สำนักงานประจำอาคารเรียนรวม 2 ชั้น และ Coworking space อาคารสโมสรนักศึกษาคณะวิทยาศาสตร์ จำนวน 1 ชุด ประกอบด้วย

2.1 เก้าอี้บาร์	จำนวน	15	ตัว
2.2 โต๊ะกลม	จำนวน	2	ตัว
2.3 เก้าอี้สตูล	จำนวน	6	ตัว
2.4 โซฟา 3 ที่นั่ง	จำนวน	1	ตัว
2.5 โซฟา 1 ที่นั่ง	จำนวน	6	ตัว
2.6 โต๊ะกลาง	จำนวน	1	ตัว
2.7 เบาะรองนั่ง	จำนวน	45	อัน
2.8 โต๊ะประชุม 6 ที่นั่ง	จำนวน	17	ตัว
2.9 โต๊ะประชุม 8 ที่นั่ง	จำนวน	1	ตัว
2.10 เก้าอี้สำนักงาน	จำนวน	110	ตัว

กำหนดรายละเอียดและคุณลักษณะทั่วไป ดังนี้

2.1 เก้าอี้บาร์

- (1) ขนาดไม่น้อยกว่า : กว้าง 510 มม. x ลึก 440 มม. x สูง 800 มม.
- (2) พนักพิงและที่นั่ง ผลิตจากวัสดุพอลิโพรไพลีน (Polypropylene) ฉีดขึ้นรูป บุฟองน้ำ หุ้มด้วยหนังโพลียูรีเทน (Polyurethane)
- (3) โครงขา ผลิตจากวัสดุเหล็กและพ่นสีดำด้วยกรรมวิธี Powder Coating เส้นผ่านศูนย์กลางไม่น้อยกว่า 40 มม. พร้อมทั้งมีที่พักเท้า สูงไม่น้อยกว่า 200 มม.
- (4) โช๊ค เป็นชนิด Gas Lift ดีกว่าหรือเทียบเท่า
- (5) คุณลักษณะเฉพาะ : สามารถปรับความสูง – ตำแหน่งเก้าอี้ได้ไม่น้อยกว่า ระยะที่สามารถปรับได้ 600 – 800 มม. (วัดระยะจากพื้นจนถึงเบาะนั่ง) และสามารถหมุนได้ 360 องศา รอบทิศทาง

(ผศ.ดร.ภาณุพล ไชลนกระโทก)
ประธานกรรมการ

(นายคมสัน สืบสุข)
กรรมการ

(นางสาวรุ่งรัตน์ จิตริขันธ์)
กรรมการและเลขานุการ

2.2 โต๊ะกลม

- (1) มีขนาดเส้นผ่านศูนย์กลางไม่น้อยกว่า 800 มม. และมีความสูงโดยวัดจากพื้นถึงแผ่นหน้าโต๊ะ ไม่น้อยกว่า 750 มม.
- (2) แผ่นหน้าโต๊ะ ผลิตจากไม้ Particle board เป็นเกรด E1 ดีกว่าหรือเทียบเท่า หนา ไม่น้อยกว่า 25 มม. ปิดผิวด้วย Melamine ปิดขอบด้วย พีวีซี หนาไม่น้อยกว่า 1 มม.
- (3) ขาโต๊ะ ผลิตจากเหล็ก ขนาดความหนา ไม่น้อยกว่า 0.8 มม. พ่นกันสนิมด้วยกรรมวิธี powder coating ดีกว่าหรือเทียบเท่า ปลายขามีจุกรองขาพลาสติก เพื่อป้องกันรอยจากแรงกดทับของขาโต๊ะ ไม่ให้เกิดรอยขีดข่วนกับพื้นที่

2.3 เก้าอี้สตูล

- (1) ขนาดไม่น้อยกว่า : กว้าง 440 มม. x ลึก 440 มม. x สูง 435 มม.
- (2) โครงสร้าง ผลิตจากวัสดุไม้เนื้อแข็งประกอบขึ้นรูป บุด้วยฟองน้ำ หุ้มด้วยหนัง Polyurethane
- (3) ปุ่มขา : วัสดุพลาสติกฉีดขึ้นรูป

2.4 โซฟา 3 ที่นั่ง

- (1) ขนาดไม่น้อยกว่า : กว้าง 1950 มม. X ลึก 750 มม. X สูง 630 มม.
- (2) โครงสร้าง ผลิตจากไม้อัด บุด้วยฟองน้ำความหนา ไม่น้อยกว่า 50 มม. หุ้มด้วยหนัง Polyurethane (เลือกสีภายหลัง)
- (3) เบาะนั่งและพนักพิง : ผลิตจากฟองน้ำ ขนาดความหนาไม่น้อยกว่า 100 มม. หุ้มด้วยหนัง Polyurethane
- (4) ขาโซฟา : ผลิตจากเหล็ก ขนาดความกว้างไม่น้อยกว่า 20 มม. x ขนาดความลึก ไม่น้อยกว่า 20 มม. พ่นกันสนิมด้วยกรรมวิธี Powder coating ดีกว่าหรือเทียบเท่า ปลายขามีจุกรองขาพลาสติก เพื่อป้องกันรอยจากแรงกดทับของขาโต๊ะ ไม่ให้เกิดรอยขีดข่วนกับพื้นที่
- (5) การรับน้ำหนัก : รองรับน้ำหนักได้ไม่น้อยกว่า 100 กิโลกรัม/1 ที่นั่ง โดยต้องมีเอกสารรับรองจากผู้ผลิตหรือผู้จัดจำหน่าย

2.5 โซฟา 1 ที่นั่ง

- (1) ขนาดไม่น้อยกว่า : กว้าง 830 มม. X ลึก 750 มม. X สูง 630 มม.
- (2) โครงสร้าง ผลิตจากไม้อัด บุด้วยฟองน้ำความหนา ไม่น้อยกว่า 50 มม. หุ้มด้วยหนัง Polyurethane (เลือกสีภายหลัง)
- (3) เบาะนั่งและพนักพิง : หนัง Polyurethane บุด้วยฟองน้ำที่มีความยืดหยุ่น
- (4) ขาโซฟา : ผลิตจากเหล็ก ขนาดความกว้างไม่น้อยกว่า 20 มม. x ขนาดความลึก ไม่น้อยกว่า 20 มม. พ่นกันสนิมด้วยกรรมวิธี Powder coating ดีกว่าหรือเทียบเท่า ปลายขามีจุกรองขาพลาสติก เพื่อป้องกันรอยจากแรงกดทับของขาโต๊ะ ไม่ให้เกิดรอยขีดข่วนกับพื้นที่
- (5) การรับน้ำหนัก : รองรับน้ำหนักได้ไม่น้อยกว่า 100 กิโลกรัม/1ที่นั่ง โดยต้องมีเอกสารรับรองจากผู้ผลิตหรือผู้จัดจำหน่าย

(ผศ.ดร.ภานุพล โชลนกระโทก)
ประธานกรรมการ

(นายคมสัน สีสุข)
กรรมการ

(นางสาวรุ่งรัตน์ จิตริซันธ์)
กรรมการและเลขานุการ

2.6 โต๊ะกลาง

- (1) ขนาดไม่น้อยกว่า : กว้าง 600 มม. X ลึก 600 มม. X สูง 530 มม.
- (2) โครงโต๊ะด้านนอก ผลิตจากไม้ Particle board หนาไม่น้อยกว่า 16 มม. ปิดผิวด้วย Melamine ปิดขอบด้วย ฟิวรีซี หนาไม่น้อยกว่า 1 มม.
- (3) โครงโต๊ะ : ผลิตจากไม้ Particle board หนาไม่น้อยกว่า 16 มม. ปิดผิวด้วย Melamine Resin Film ปิดขอบด้วย ฟิวรีซี หนาไม่น้อยกว่า 1 มม.
- (4) ฐานขา : ผลิตจากไม้ Particle board หนาไม่น้อยกว่า 16 มม. ปิดผิวด้วย Melamine Resin Film ปิดขอบด้วย ฟิวรีซี หนาไม่น้อยกว่า 1 มม. ด้านล่างปิดปลายขาด้วยจุกขา กันกระแทกและรอยถลอก

2.7 เบาะนั่ง

- (1) ขนาดไม่น้อยกว่า : กว้าง 500 มม. X ลึก 500 มม.
- (2) เบาะนั่ง ผลิตจากวัสดุพองน้ำความหนาไม่น้อยกว่า 20 มม. หุ้มด้วยหนัง Polyurethane (เลือกสีภายหลัง)

2.8 โต๊ะ 6 ที่นั่ง

- (1) ขนาดไม่น้อยกว่า : กว้าง 2400 มม. X ลึก 900 มม. X สูง 740 มม.
- (2) แผ่นหน้าโต๊ะ ผลิตจากไม้ Particle board เป็นเกรด E1 ดีกว่าหรือเทียบเท่า ความหนาไม่น้อยกว่า 25 มม. ปิดผิวด้วย Melamine และปิดขอบด้วย ฟิวรีซี หนาไม่น้อยกว่า 1 มม.
- (3) โครงขา ผลิตจากเหล็ก ขนาดไม่น้อยกว่า 45 มม. x 45 มม. (กว้าง x ลึก) พ่นกันสนิมด้วยกรรมวิธี Powder Coating ดีกว่าหรือเทียบเท่า พร้อมปูรองขาปรับระดับ เพื่อป้องกันรอยจากแรงกดทับของขาโต๊ะ ไม่ให้เกิดรอยขีดข่วนกับพื้นที่ และช่วยปรับหน้าโต๊ะให้ได้ระนาบ แม้พื้นไม่เสมอกัน
- (4) กระจุกงู ผลิตจากวัสดุ ABS (Acrylonitrile Butadiene Styrene) ดีกว่าหรือเทียบเท่า
- (5) ช่องร้อยสายไฟ ชนิด Grommet แบบเหลี่ยม จำนวน 1 ชุด ประกอบด้วย เต้ารับสามตา 8 ช่องและเต้ารับ USB 2 ช่อง ที่ผ่านการรับรองมาตรฐาน มอก. ดีกว่าหรือเทียบเท่า เพื่อใช้ในการร้อยสายไฟ ที่ผ่านการรับรองมาตรฐาน มอก.11 ดีกว่าหรือเทียบเท่า

2.9 โต๊ะ 8 ที่นั่ง

- (1) ขนาดไม่น้อยกว่า : กว้าง 2800 มม. X ลึก 1200 มม. X สูง 750 มม.
- (2) แผ่นหน้าโต๊ะ : ผลิตจากไม้ Particle board เป็นเกรด E1 ดีกว่าหรือเทียบเท่า ความหนาไม่น้อยกว่า 25 มม. ปิดผิวด้วย Melamine และปิดขอบด้วย ฟิวรีซี หนาไม่น้อยกว่า 1 มม.
- (3) โครงขา : โครงสร้างผลิตจากเหล็ก ขนาดไม่น้อยกว่า 45 มม. x 45 มม. (กว้าง x ลึก) พ่นกันสนิมด้วยกรรมวิธี Powder coating ดีกว่าหรือเทียบเท่า ปิดปลายขาด้วยปุ่มพลาสติกปรับระดับ เพื่อป้องกันรอยจากแรงกดทับของขาโต๊ะ ไม่ให้เกิดรอยขีดข่วนกับพื้นที่ ช่วยปรับหน้าโต๊ะให้ได้ระนาบ แม้พื้นไม่เสมอกัน

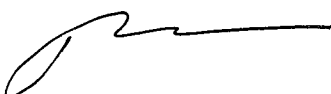
(ผศ.ดร.ภาณุพล โชลนกระโทก)
ประธานกรรมการ

(นายคมสัน สืบสุข)
กรรมการ

(นางสาวรุ่งรัตน์ จิตริชันธ์)
กรรมการและเลขานุการ

- (4) โครงขากลาง : โครงสร้างผลิตจากเหล็ก พ่นกันสนิมด้วยกรรมวิธี Powder coating ดีกว่าหรือเทียบเท่า พร้อมด้วยหน้ากากปลั๊กไฟตัวรับ ไม่น้อยกว่า 6 จุด สองด้าน ที่ผ่านการรับรองมาตรฐาน มอก. ดีกว่าหรือเทียบเท่า ปิดปลายขาด้วยปุ่มพลาสติกปรับระดับ เพื่อป้องกันรอยจากแรงกดทับของขาโต๊ะ ไม่ให้เกิดรอยขีดข่วนกับพื้นที่ ช่วยปรับหน้าโต๊ะให้ได้ระนาบ แม้พื้นไม่เสมอกัน
- (5) คานโต๊ะ : โครงสร้างผลิตจากเหล็ก พ่นกันสนิมด้วยกรรมวิธี Powder coating ดีกว่าหรือเทียบเท่า
- (6) ช่องร้อยสายไฟ : ช่องร้อยสายไฟ ชนิด Grommet แบบเหลี่ยม 2 ชุด ประกอบด้วย ตัวรับสามตา 8 ช่องและตัวรับ USB 2 ช่อง ที่ผ่านการรับรองมาตรฐาน มอก. ดีกว่าหรือเทียบเท่า ใช้สำหรับร้อยเก็บสายไฟ ที่ผ่านการรับรองมาตรฐาน มอก.11 ดีกว่าหรือเทียบเท่า

2.10 เก้าอี้สำนักงาน

- (1) ขนาดไม่น้อยกว่า : กว้าง 570 มม. X ลึก 560 มม. X สูง 950 มม.
- (2) โครงสร้าง ผลิตจากวัสดุในลอน สีดำ ดีกว่าหรือเทียบเท่า
- (3) พนักพิง ผลิตจากวัสดุในลอน ดีกว่าหรือเทียบเท่า หุ้มด้วยผ้าตาข่าย ที่ Lumbar support แบบคงที่ ช่วยรองรับส่วนเว้าของเอวและหลังส่วนล่าง
- (4) เบาะ ผลิตจากวัสดุฟองน้ำขึ้นรูป หนาไม่น้อยกว่า 40 มม. หุ้มด้วยผ้า Polyester (เลือกสีภายหลัง)
- (5) พนักวางแขน ผลิตจากวัสดุในลอน สีดำ แบบคงที่ ช่วยรองรับช่วงแขนและข้อศอก สะดวกสบาย ใช้งานง่าย
- (6) การปรับระดับสูง-ต่ำ ด้วยระบบโซ้ค ชนิด Gas Lift ดีกว่าหรือเทียบเท่า ที่ได้รับการรับรองมาตรฐานโลก BIFMA Class 3 ดีกว่าหรือเทียบเท่า
- (7) โครงขา ผลิตจากวัสดุเหล็กชุบโครเมียม ขนาดความกว้าง ไม่น้อยกว่า 15 มม.
- (8) ล้อ ผลิตจากวัสดุในลอน ดีกว่าหรือเทียบเท่า ขนาดเส้นผ่านศูนย์กลางไม่น้อยกว่า 40 มม. แข็งแรง ทนต่อการสึกหรอ
- (6) คุณลักษณะเฉพาะ สามารถปรับแรงต้าน (ความหนืด) ของพนักพิงได้หลายระดับด้วยระบบ Manual System แบบมือหมุน และสามารถปรับเอนได้ไม่น้อยกว่า 130 องศา รวมถึงสามารถปรับระดับความสูง – ต่ำของเก้าอี้ได้ ไม่น้อยกว่า 80 มม.และรองรับน้ำหนักได้ไม่น้อยกว่า 130 กิโลกรัม โดยต้องมีเอกสารรับรองจากผู้ผลิตหรือผู้จัดจำหน่าย

3. เงื่อนไขการเสนอราคา

เสนอราคาพร้อมติดตั้งงานระบบ (Turn Key) และดีเลททะเบียนครุภัณฑ์แล้วเสร็จทั้งหมด

4. เงื่อนไขและข้อกำหนดอื่นๆ

4.1 สีและวัสดุเลือกภายหลังโดยผู้จัดซื้อ

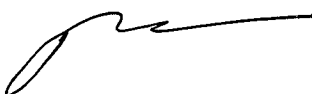
(ผศ.ดร.ภาณุพล ไชลนกระโทก)
ประธานกรรมการ

(นายคมสัน สีสุสุข)
กรรมการ

(นางสาวรุ่งรัตน์ จิตริพันธ์)
กรรมการและเลขานุการ

4.2 ต้องเป็นผลิตภัณฑ์ที่ผ่านการรับรองมาตรฐานสากล GREENGUARD GOLD (มาตรฐานผลิตภัณฑ์ปลอดภัยต่อผู้อยู่อาศัย เป็นมิตรต่อสิ่งแวดล้อม เหมาะกับการใช้ในสถานศึกษา โรงพยาบาล และสถานสุขภาพต่าง ๆ) รวมถึงต้องเป็นผลิตภัณฑ์ที่ผลิตโดยโรงงานที่ผ่านการรับรองมาตรฐาน ISO 9001 , ISO 14001 ดีกว่าหรือเทียบเท่า โดยต้องมีเอกสารรับรองจากผู้ผลิตหรือผู้จัดจำหน่าย

5. สถานที่ติดตั้ง

อาคารเรียนรวม 2 ชั้น และ Coworking space อาคารสโมสรนักศึกษาคณะวิทยาศาสตร์ สถาบันเทคโนโลยีพระจอมเกล้าเจ้าคุณทหารลาดกระบัง

6. การรับประกัน

6.1 สินค้าเป็นของใหม่ ไม่ผ่านการใช้งานมาก่อน

6.2 การรับประกันโต๊ะ เป็นระยะเวลา 5/2 ปี

โต๊ะกลมและโต๊ะกลาง

- ประกัน 5 ปี

- โครงสร้างความแข็งแรงของโครงขาเหล็กและโครงขาไม้

- ช่องสำหรับร้อยสายไฟ (Grommet)

- ผิวของชิ้นส่วนโลหะหลุดลอก

- ประกัน 2 ปี

- ไม้หน้าทึบโต๊ะ آهن-หลุดลอก

โต๊ะ 6 ที่นั่งและโต๊ะ 8 ที่นั่ง

- ประกัน 5 ปี

- โครงสร้างความแข็งแรงของโครงขาเหล็ก

- ช่องสำหรับร้อยสายไฟ (Grommet)

- ผิวของชิ้นส่วนโลหะหลุดลอก

- ประกัน 2 ปี

- Socket ปลั๊กมาตรฐาน

- ไม้หน้าทึบโต๊ะ آهن - หลุดลอก

6.3 การรับประกันเก้าอี้ เป็นระยะเวลา

เก้าอี้บาร์

- ประกัน 5 ปี

- เฉพาะโครงสร้าง

- ประกัน 2 ปี

- วัสดุหุ้ม สีหลุดลอก

- เบาะรองนั่ง

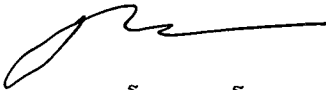
(ผศ.ดร.ภาณุพล โขลกกระโทก)
ประธานกรรมการ

(นายคมสัน สีสุข)
กรรมการ

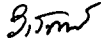
(นางสาวรุ่งรัตน์ จิตริชันธ์)
กรรมการและเลขานุการ

เก้าอี้สตูลและเบาะนั่ง

- ประกัน 5 ปี
 - เฉพาะโครงสร้าง
- ประกัน 2 ปี
 - เฉพาะวัสดุหุ้ม สีหลุดลอก ฟองน้ำยุบตัว
 - ผ้า-หนังลอกขาดเอง
 - ผิวของชิ้นส่วนโลหะ หลุดลอก

โซฟา 3 ที่นั่งและโซฟา 1 ที่นั่ง

- ประกัน 5 ปี
 - เฉพาะโครงสร้าง
- ประกัน 2 ปี
 - เฉพาะกรณีฟองน้ำไม่คืนรูป
 - วัสดุหุ้ม สีหลุดลอก

เก้าอี้สำนักงาน

- ประกัน 5 ปี
 - เฉพาะโครงสร้าง พนักพิง
 - ที่เท้าแขน และที่นั่ง
 - กลไกการปรับระดับสูงต่ำ
 - ฐานโครงขาเก้าอี้
 - ลูกล้อ
- ประกัน 2 ปี
 - เฉพาะวัสดุหุ้ม ฟองน้ำยุบตัว
 - ผ้า-หนังลอกขาดเอง
 - ผิวของชิ้นส่วนโลหะหลุดลอก

กำหนดระยะเวลาในการส่งมอบงาน ไม่เกิน 120 วัน นับจากวันที่ลงนามในสัญญา

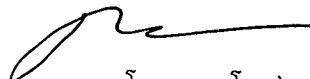

(ผศ.ดร.ภาณุพล โขลอนกระโทก)
ประธานกรรมการ

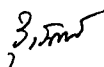
(นายคมสัน สีสุข)
กรรมการ

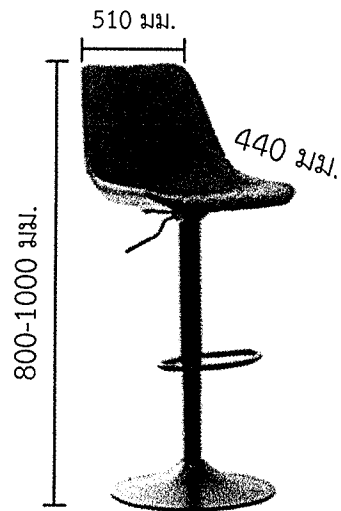

(นางสาวรุ่งรัตน์ จิตริชันธ์)
กรรมการและเลขานุการ

แบบรูปรายการ

รายการที่ 2.1 เก้าอี้บาร์

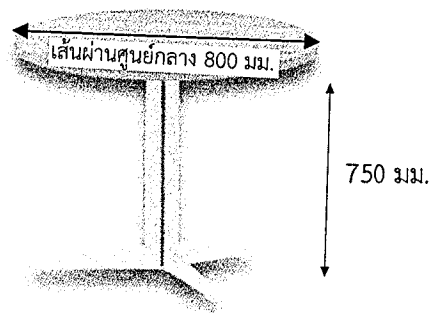

รายการที่ 2.2 โต๊ะกลม



รายการที่ 2.3 เก้าอี้สตูล

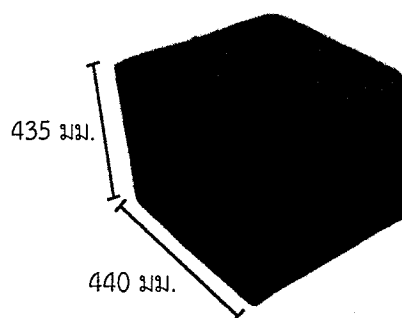

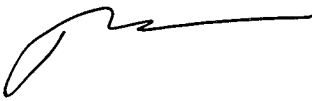

(ผศ.ดร.ภาณุพล โขลนกระโทก)
ประธานกรรมการ

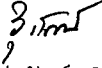

(นายคมสัน สืบสุข)
กรรมการ

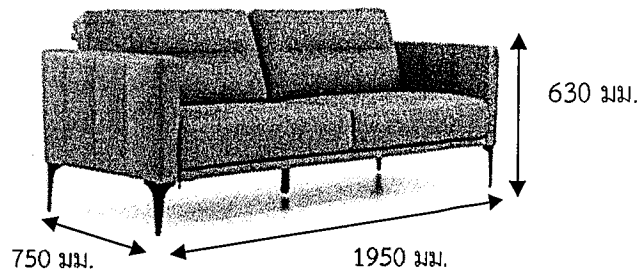
(นางสาวรุ่งรัตน์ จิตรีชินธ์)
กรรมการและเลขานุการ

รายการที่ 2.4 โซฟา 3 ที่นั่ง

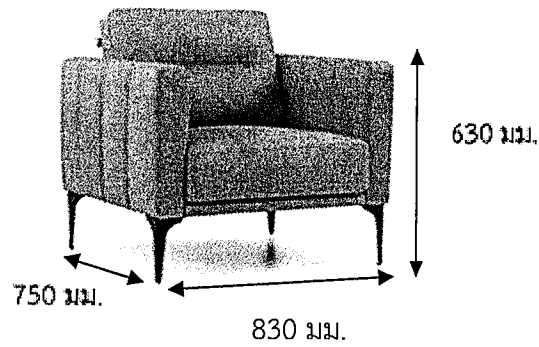

รายการที่ 2.5 โซฟา 1 ที่นั่ง



รายการที่ 2.6 โต๊ะกลาง

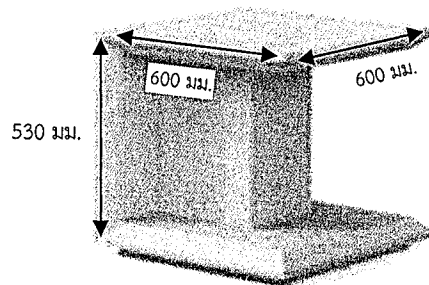

รายการที่ 2.7 เบาะนั่ง

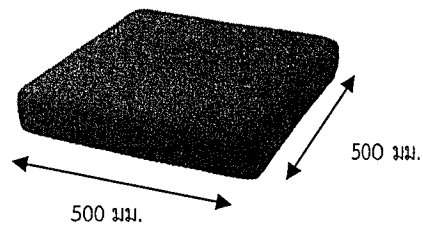

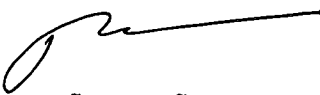

 (ผศ.ดร.ภาณุพล โขลนกระโทก)
 ประธานกรรมการ

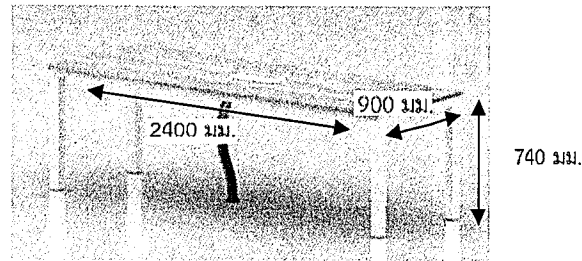

 (นายคมสัน สืบสุข)
 กรรมการ

 (นางสาวรุ่งรัตน์ จิตรีพันธ์)
 กรรมการและเลขานุการ

รายการที่ 2.8 โต๊ะ 6 ที่นั่ง

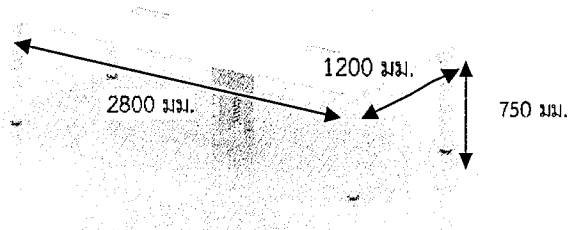

รายการที่ 2.9 โต๊ะ 8 ที่นั่ง



รายการที่ 2.10 เก้าอี้สำนักงาน

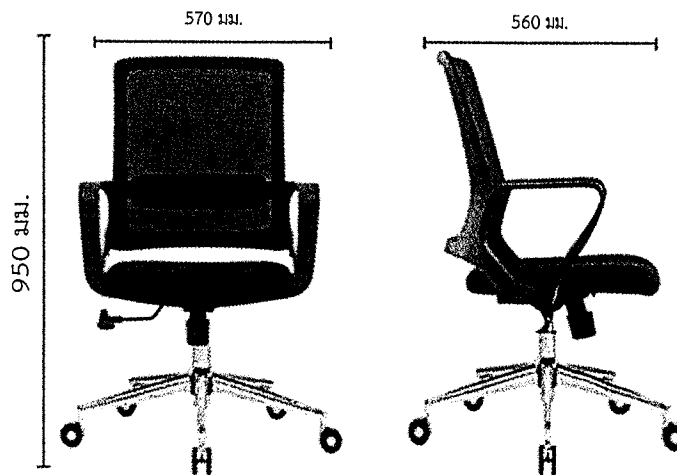

 (ผศ.ดร.ภาณุพล ไชยประสิทธิ์)
 ประธานกรรมการ

 (นายคมสัน สืบสุข)
 กรรมการ

 (นางสาวรุ่งรัตน์ จิตรีชันธ์)
 กรรมการและเลขานุการ